

FRANÇAIS

 **Binatone**
Simply better

CONGÉLATEUR COFFRE

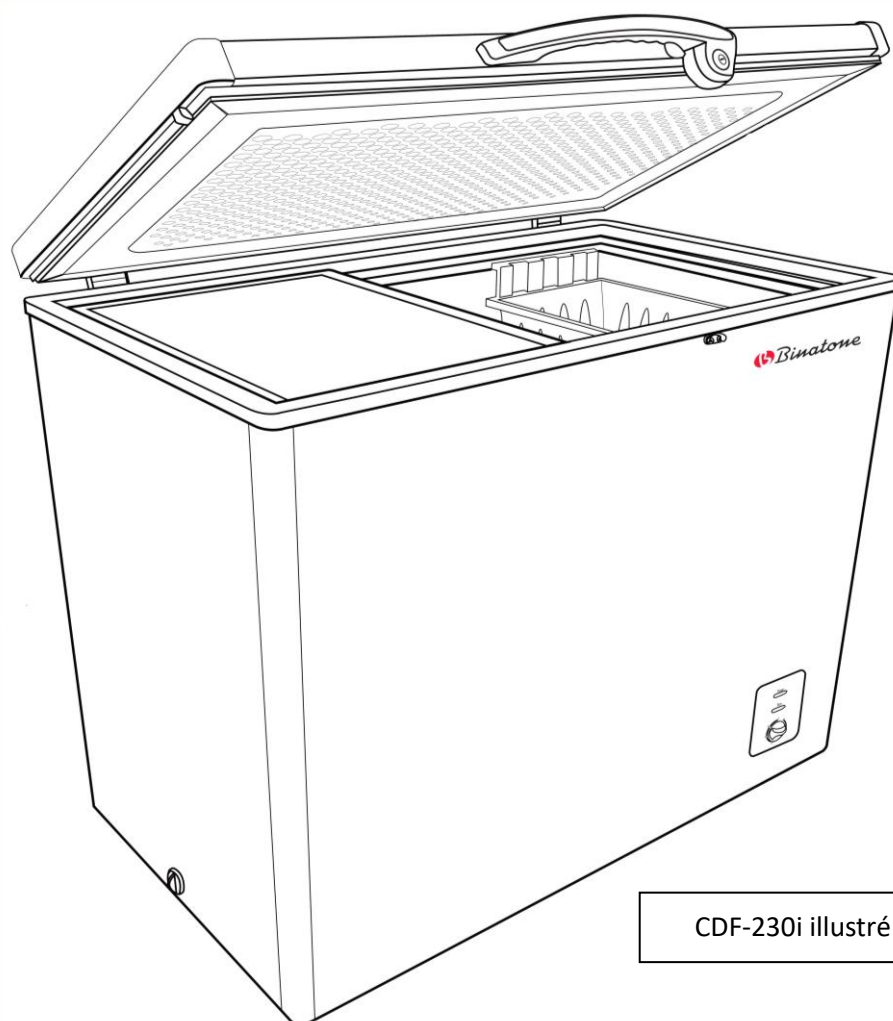

Pour obtenir les meilleurs résultats de votre produit
Binatone veuillez lire attentivement ces instructions.

**CDF-175i, CDF-230i, CDF-280i, CDF-330i,
CDF-380i, CDF-390i, CDF-450i, CDF-550i, CDF-704i**

Binatone a un patrimoine incroyable.

Fondée en 1958 à Londres, Royaume-Uni.

Nous sommes une entreprise centrée sur le client!

Avec plus de 60 ans d'expérience dans la fourniture de produits de qualité à nos clients dans plus de 75 pays - notre empreinte mondiale permet des économies d'échelle. Cela nous permet de vous offrir des performances parmi les plus élevées au monde, produits de qualité et de valeur disponibles sur le marché aujourd'hui.

Notre engagement consiste uniquement à fournir des produits abordables de haute qualité.

Notre équipe internationale s'efforce en permanence de faire de notre produits non seulement "appareils" mais "améliorations du mode de vie".

Découvrez tous les derniers produits Binatone sur:

www.binatonelifestyle.com



GARANTIES IMPORTANTES

Modèles CDF-175i, CDF-230i, CDF-280i, CDF-330i - CDF-390i utiliser le réfrigérant de type R600a
Modèles CDF-380i, CDF-450i, CDF-550i & CDF-704i utiliser le réfrigérant de type R134a

Tous les modèles utilisent des matériaux isolants en mousse cyclopentane (C₅H₁₀).

Lorsque vous utilisez des appareils électriques, en particulier lorsque des enfants sont présents, des précautions de sécurité de base doivent toujours être suivies pour réduire le risque d'incendie, de choc électrique et/ou de blessures pour les personnes.

- ✓ LISEZ TOUTES LES INSTRUCTIONS
- ✓ Assurez-vous que votre alimentation est conforme aux spécifications nominales du produit avant de vous connecter.
- ✓ Cet appareil n'est pas destiné à être utilisé par des personnes (y compris des enfants) ayant des capacités physiques, sensorielles ou mentales réduites ou un manque d'expérience et de connaissances – à moins qu'une personne responsable de leur sécurité ne leur ait donné une supervision ou une instruction concernant l'utilisation correcte de l'appareil. Les enfants doivent être surveillés pour s'assurer qu'ils ne jouent pas avec l'appareil.
- ✓ Ne pas utiliser d'appareil électrique avec un cordon ou une prise endommagé – ou après que l'appareil fonctionne mal ou a été endommagé de quelque manière que ce soit.
- ✓ Ce produit est destiné uniquement à l'intérieur domestique. N'utilisez pas à l'extérieur ou à des fins commerciales.
- ✓ Pour vous protéger contre les chocs électriques, ne placez pas le produit, le cordon ou le bouchon dans l'eau ou tout autre liquide.
- ✓ Débranchez de la prise d'alimentation lorsqu'il n'est pas utilisé et avant le nettoyage.
- ✓ Ne tirez pas, ne tordez pas ou n'abusez pas du cordon d'alimentation.
- ✓ Gardez les ouvertures de ventilation, dans l'enceinte de l'appareil ou dans la structure intégrée, à l'écart des obstacles
- ✓ N'utilisez pas de procédé mécanique, électrique ou chimique ou d'autres moyens pour accélérer le processus de dégivrage, autres que ceux recommandés par le fabricant
- ✓ N'endommagez pas le circuit réfrigérant
- ✓ Ne pas conserver les liquides dans des contenants en verre dans le compartiment du congélateur, car ceux-ci peuvent se briser. Ne pas stocker les boissons en bouteille ou en conserve (en particulier les boissons gazeuses) dans le compartiment congélateur. Les bouteilles et les canettes peuvent exploser!
- ✓ Ne stockez pas de matières inflammables comme l'alcool, l'essence, le gaz LP ou la colle, etc. Appareil.
- ✓ Les matériaux isolants moussants R600a R600a (C₅H₁₀) sont hautement inflammables – éloignez le produit des flammes ouvertes et d'autres sources d'inflammation

SPÉCIFICATION

Tension nominale : 220-240v~

Fréquence nominale : 50-60Hz

NUMÉRO DE MODÈLE	CAPACITÉ (L)	WATTAGE (W)	PUISSANCE (A)	Kwh/an	CAPACITÉ DE CONGÉLATION
CDF-175i	157L	90	0.85	240.9	8kg/24hrs
CDF-230i	210L	130	1.00	274.0	10kg/24hrs
CDF-280i	235L	140	1.10	295.7	11kg/24hrs
CDF-330i	327L	145	1.10	351.9	15kg/24hrs
CDF-380i	360L	210	1.60	414.0	17kg/24hrs
CDF-390i	327L	145	1.10	351.9	15kg/24hrs
CDF-450i	423L	230	1.70	418.7	20kg/24hrs
CDF-550i	520L	245	2.00	485.8	24kg/24hrs
CDF-704i	520L	245	2.00	485.8	24kg/24hrs

TRANSPORT ET MANUTENTION

L'installation de cet appareil est mieux effectuée par 2 personnes.

Pour un levage sûr, inclinez l'appareil vers l'arrière d'au plus 45°, maintenez les coins de base et arrière de l'armoire. Soulevez soigneusement le congélateur. N'utilisez jamais la poignée(s) de la porte pour le levage. Pour déplacer l'appareil sur une surface plane, inclinez-le légèrement vers l'arrière sur les deux rouleaux arrière et poussez vers l'arrière.

**Cette unité est lourde
blessures –
suffisamment de
l'appareil en toute**

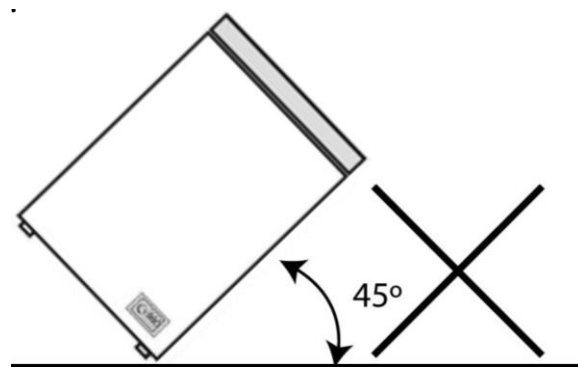

**et pourrait causer des
assurez-vous qu'il y a
personnes pour déplacer
sécurité**

AVANT LA PREMIÈRE UTILISATION – INSTRUCTIONS

D'INSTALLATION

Retirez soigneusement tous les emballages à l'extérieur et à l'intérieur du produit.

Vérifiez que vous avez toutes les pièces incluses:

Panier interne, Poignée, clés et vis, roues castor et vis

L'appareil est conçu pour être autonome et ne doit pas être encastré ou intégré.

Il doit être positionné et utilisé sur une surface solide et plane - à l'écart de tout matériau susceptible d'obstruer la base et l'arrière de l'appareil.

L'appareil doit être positionné avec un dégagement d'au moins 30 cm à l'arrière et 15 cm sur les côtés du produit – afin d'assurer une ventilation adéquate.

Localisez l'appareil loin de la lumière directe du soleil et des sources de chaleur. La lumière directe du soleil peut affecter la finition des pièces en plastique et les sources de chaleur à proximité peuvent augmenter la consommation électrique.

Ne localisez pas l'appareil dans les zones humides (comme les buanderies avec lave-linge/sèche-linge).

Lors du déplacement de l'appareil – il ne doit pas être incliné à plus de 45°, jamais sur le côté ou à l'envers.

Après le déplacement de l'appareil – laissez-le reposer pendant au moins 4 heures avant de raccorder l'appareil à l'alimentation, pour permettre au réfrigérant de s'installer – afin de réduire la possibilité d'un mauvais fonctionnement du système de refroidissement dû à la manipulation pendant le transport.

Adaptez les roues fournies pour plus de commodité. Il est recommandé d'avoir un assistant soigneusement incliner le produit afin que les roues puissent être montées d'un côté, puis incliner l'appareil dans l'autre direction pour installer les roues restantes.

Adaptez la ou les poignées fournies au couvercle du produit, à l'aide des vis fournies. La ou les poignées doivent être solidement fixées.

Pour plus de sécurité - le couvercle peut être verrouillé à l'aide des clés fournies.

L'appareil est fourni avec un panier interne - cela localise et repose sur la jante à l'intérieur de l'appareil et peut être glissé d'un côté à l'autre au besoin.

Branchez le congélateur dans une prise murale exclusive et bien installée.

Après avoir branché l'appareil dans une prise murale, laissez refroidir l'appareil pendant 4 heures avant de placer les aliments dans le compartiment du congélateur.

CONNAÎTRE VOTRE APPAREIL

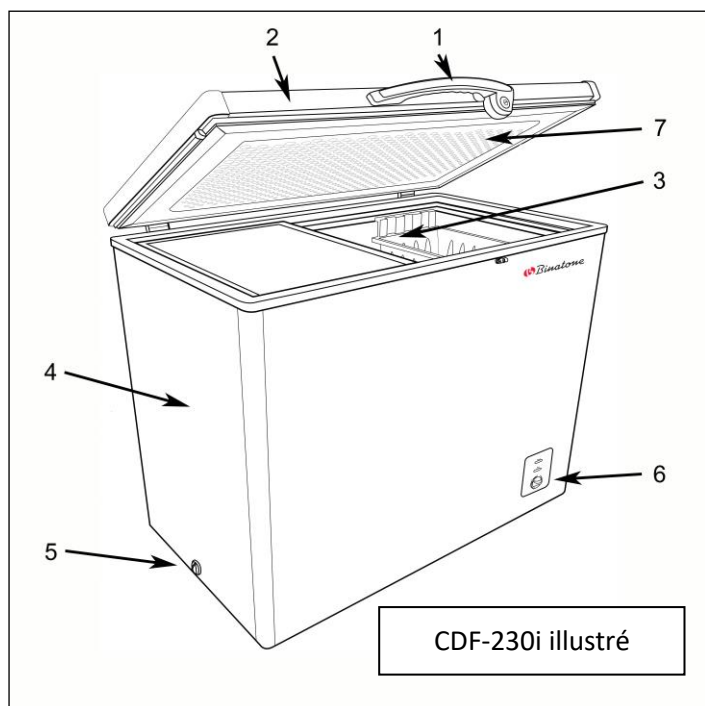

- 1) Poignée avec serrure
- 2) Porte
- 3) Panier
- 4) Corps d'appareil
- 5) Bouchon de vidange
- 6) Panneau de configuration
- 7) Lumière

Panneau

- A) POWER - Lumière de puissance
- B) RUN - Lumière run
- C) Thermostat

INSTRUCTIONS D'EXPLOITATION

Informations générales

Remarque : La température de fonctionnement standard du compartiment congélateur doit être comprise entre -12°C et -30°C.

Feux indicateurs

La lumière POWER (rouge) indique que le congélateur est branché et allumé.
Run light (vert) indique que le compresseur fonctionne.

Pendant l'utilisation – l'ouverture fréquente des portes peut entraîner une hausse de la température interne. Assurez-vous que la porte est fermée dès que possible après utilisation.

Pour des raisons d'hygiène, il est toujours pratique d'emballer, d'envelopper et de couvrir les aliments avant de les congeler.

Laissez toujours les aliments refroidir à température ambiante avant de les congeler.

Ne remplissez pas l'appareil avec trop de nourriture : l'air froid doit circuler librement pour que les aliments soient conservés correctement.

Ne recongelez jamais tout ce qui a décongelé à moins que vous le cuisiniez à nouveau, pour tuer les bactéries nocives. Ne jamais regeler les mollusques et crustacés décongelés.

Re-sceller les emballages correctement après avoir enlevé les articles. Cela empêche le séchage ou la « rûleur du congélateur » et une accumulation de gel sur les aliments restants.

Thermostat

Le thermostat permet de réglage de la température de la position 1 (la plus chaude) à 7 (le plus froid).

Réglez le contrôle de la température au besoin pour répondre à vos besoins.

Nous recommandons un réglage de 3-4 pour une utilisation régulière à domicile.

L'utilisation de réglages plus froids de (5-7) utilisera plus d'énergie. N'utilisez le réglage à froid maximal (7) que si nécessaire.

Entreposage des aliments congelés

Le compartiment congélateur est évalué  et adapté au gel et au stockage des aliments congelés. Vérifiez les suggestions de l'emballage des aliments avant l'entreposage.

Nous vous recommandons d'organiser et d'étiqueter les aliments afin de réduire les ouvertures de portes et les recherches prolongées. Retirez le plus d'articles nécessaires en même temps et fermez la porte dès que possible.

SOINS ET NETTOYAGE

Cet appareil nécessite peu d'entretien.

Important : Débranchez toujours l'appareil de la prise d'alimentation pendant le nettoyage et l'entretien.

Généralités

- N'utilisez jamais d'instruments tranchants ou de substances abrasives, de savon, de nettoyant ménager, de détergent ou de vernis à cire pour le nettoyage.
- Utilisez de l'eau tiède pour nettoyer l'armoire intérieure de l'appareil et l'essuyer. Vous pouvez utiliser une solution de 2 cuillères à soupe de bicarbonate de soude à 2L d'eau.
- Ne nettoyez jamais l'appareil avec des liquides inflammables. Il pourrait causer des dommages et des risques d'incendie.
- Nettoyez l'extérieur de l'appareil et le joint de porte à l'aide d'un chiffon humide et séchez-le.
- Lorsque l'appareil est débranché, veuillez attendre 5 minutes avant de le brancher à nouveau. Sinon, le compresseur sera surchargé.
- Évitez les attouchements prolongés d'aliments congelés, de glace ou les murs intérieurs du congélateur ou les tubes, etc. Risque de brûlures de gel pour la peau.
- Fermez correctement la ou les portes et assurez-vous que les joints et les charnières sont hermétiques. Vérifiez les joints en mettant une feuille de papier entre la porte et le corps principal du réfrigérateur. Si le papier bouge, vos joints doivent être remplacés.
- Décongeler régulièrement. La couche de glace accumulée ne doit pas être supérieure à 5-10 mm d'épaisseur.

Dégivrage

Pour maintenir des performances optimales, l'appareil doit être décongelé une ou deux fois par an – lorsque l'épaisseur de la couche de glace atteint 5-10 mm. Pour minimiser les perturbations, choisissez un moment où le stock d'aliments congelés est faible.

Important! N'utilisez pas d'eau bouillante, car elle peut endommager les pièces en plastique. En outre, n'utilisez jamais un instrument pointu ou métallique pour enlever le gel car il peut endommager l'appareil et annuler la garantie. Nous vous recommandons d'utiliser un grattoir en plastique.

- Débranchez l'appareil du réseau avant de le décongeler.
- Retirez tous les aliments congelés du congélateur et roulez-les fermement dans les journaux. Mettez-les dans un récipient dans un endroit frais pour le stockage temporaire.
- Utilisez un grattoir en plastique ou un outil similaire pour enlever la couche de glace. Ce processus peut être accéléré en plaçant une casserole d'eau chaude à l'intérieur du congélateur.
- Ouvrez le bouchon du trou de vidange pour vider l'eau de dégivrage.
- Nettoyez l'intérieur de l'appareil.
- Remplacez le bouchon de vidange
- Branchez le thermostat et réinitialisez le thermostat au réglage souhaité.
- Laissez refroidir l'appareil pendant au moins une heure
- Remettez les aliments au congélateur.

SOINS ET NETTOYAGE continué

Panne de courant

En cas de panne de courant, vous devez contacter la compagnie d'approvisionnement en électricité et prendre les mesures suivantes :

Si elle est inférieure à 24 heures, gardez la porte de l'appareil fermée. Cela permettra aux aliments entreposés de rester au froid le plus longtemps possible.

S'il est supérieur à 24 heures, il est conseillé de vider le compartiment du congélateur et de les entreposer temporairement dans un congélateur portatif ou d'utiliser des blocs de glace artificiels. Essayez d'utiliser la nourriture qui est plus facilement périssable.

Remarques : Un appareil complet restera froid plus longtemps qu'un appareil partiellement rempli. Si des cristaux de glace sont encore visibles sur les aliments, il peut être acceptable de regel à nouveau, bien que la saveur et l'arôme puissent être affectés. Si la nourriture est en mauvais état, il est plus sûr de le jeter.

Vacances courtes

Il n'est pas nécessaire de déconnecter l'appareil du réseau si vous serez absent pendant deux à trois semaines. Utilisez les aliments périssables.

Longues vacances

Retirez tous les aliments si vous êtes absent pendant trois semaines ou plus. Débranchez l'appareil et laissez les portes ouvertes pour assurer la circulation de l'air afin d'éviter les odeurs et les moisissures.

DÉPANNAGE

Dans le cas peu probable de difficultés avec votre appareil s'il vous plaît suivre le guide de tir problème ci-dessous. Si le problème persiste, contactez le service à la clientèle de Binatone.

PROBLÈME	CAUSE POSSIBLE	SOLUTION
L'apppliance ne démarre pas	<ul style="list-style-type: none">• La prise de réseau n'est pas branchée.• Les dispositifs de protection ou les fusibles du système électrique à la maison sont ouverts	<ul style="list-style-type: none">• Insérez la prise de réseau.• Vérifier les dispositifs de protection et les fusibles
Appareil pas assez frais	<ul style="list-style-type: none">• Système de refroidissement non réglé après le transport• Porte(s) pas fermé correctement• Fréquemment portes ouvertes• Chargement de trop de nourriture• Réglage à basse température• Joint de porte sale ou collant	<ul style="list-style-type: none">• Laissez l'appareil au moins 4 heures avant de s'allumer• Vérifier tout blocage alimentaire• Réduire la fréquence• Réduire la quantité de nourriture• Ajuster le bouton de température• Nettoyer par section "Soins et entretien »
Appareil bruyant	<ul style="list-style-type: none">• Non positionné sur même surface• L'apppliance touche des objets autour	<ul style="list-style-type: none">• Installer sur une surface uniforme et niveler l'appareil• Assurer l'espacement des deux côtés et au-dessus de l'appareil

SERVICE ET SERVICE CLIENTÈLE



ATTENTION : RISQUE D'INCENDIE

Certains modèles contiennent des R600a qui sont très inflammables

Il n'y a pas de pièces utilisables par l'utilisateur à l'intérieur de cet appareil.

Si le cordon d'alimentation ou la prise est endommagé, il doit, pour des raisons de sécurité, être remplacé par Binatone ou un réparateur autorisé par Binatone.

Si vous avez besoin d'aide pour :

- l'utilisation de votre produit
- entretien ou réparation (dans ou hors garantie)

Veillez contacter Binatone Customer Service à l'avis de :

- <https://www.binatonelifestyle.com/fr/reach-us/customer-service.html>
- Facebook - Binatonelifestyle

Préparez votre numéro de modèle : il est sur l'étiquette d'évaluation de votre produit

GARANTIE

Binatone offre une garantie de 2 ans sur ce produit.

Si votre produit tourne mal dans les deux ans suivant la date à laquelle vous l'avez acheté, nous le réparerons (ou le remplacerons si nécessaire) gratuitement à condition :

- vous ne l'avez pas mal utilisé, négligé ou endommagé;
- il n'a pas été modifié (sauf par Binatone);
- ce n'est pas de l'occasion;
- il n'a pas été utilisé commercialement;
- vous n'avez pas installé une prise de façon incorrecte; Et
- vous fournissez votre reçu pour indiquer quand vous l'avez acheté.

Cette garantie n'affecte pas vos droits statutaires.



**Veillez envisager de recycler ce
manuel d'instructions de manière**

Binatone Lifestyle Appliances

• LONDON • HONG KONG • DUBAI • LAGOS • ACCRA •

Rev 1 (11-Sep-2020)